

NT 日本ツール株式会社

High-Quality Long-Life Low-Price

ENDMILL

CATALOGUE VOL.4/2007~



NIPPON TOOL

ダイレクト販売により低価格で高性能、 高耐久を実現した超硬エンドミル

PRODUCTS 形状別紹介

ロングネックボールエンドミル P3,4
●型番: **LNB** ●サイズ: R0.3~R3.0



超硬ボールエンドミル P5
●型番: **BE** ●サイズ: R1.5~R6.0



ボールエンドミル P5
●型番: **LX-BE** ●サイズ: R1.5~R6.0 **新商品**



テーパ付ロングネック超硬ボールエンドミル P6
●型番: **LND** ●サイズ: R0.5~R2.0 テーパー角0.5°~2°



2枚刃 深リブ用ラジアスエンドミル・ロングネックタイプ P7,8
●型番: **LNRS** ●サイズ: φ1.0~φ4.0 **新商品**



4枚刃 深リブ用エンドミル・スクエアロングネックタイプ P9,10
●型番: **LNS** ●サイズ: φ1.0~φ4.0



2枚刃 スクエアエンドミル(ショート) P11
●型番: **LX-SLS** ●サイズ: φ3.0~φ12.0 **新商品**



2枚刃 スクエアエンドミル(ロング) P11
●型番: **LX-SLL** ●サイズ: φ3.0~φ12.0 **新商品**



2枚刃 スクエアエンドミル(ショート) P12
●型番: **SLS** ●サイズ: φ3.0~φ12.0 **新商品**



2枚刃 スクエアエンドミル(ロング) P12
●型番: **SLL** ●サイズ: φ3.0~φ12.0 **新商品**



4枚刃 スクエアエンドミル(ショート) P13
●型番: **LX-SES** ●サイズ: φ3.0~φ12.0 **新商品**

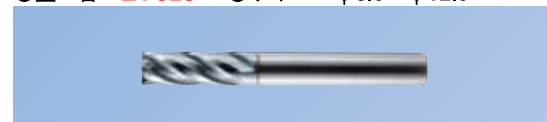

4枚刃 スクエアエンドミル(ロング) P13
●型番: **LX-SEL** ●サイズ: φ3.0~φ12.0 **新商品**



4枚刃 スクエアエンドミル(ショート) P14
●型番: **SES** ●サイズ: φ3.0~φ12.0



4枚刃 スクエアエンドミル(ロング) P14
●型番: **SEL** ●サイズ: φ3.0~φ12.0



深リブテーパエンドミル P17~22
●型番: **TE** ●サイズ: φ1.0~φ3.0



2枚刃 ラジアス スクエアエンドミル(ショート) P23
●型番: **RSE** ●サイズ: R0.3~R3.0 **新商品**



2枚刃 ラジアス スクエアエンドミル(ロング) P24
●型番: **RLE** ●サイズ: R0.3~R3.0 **新商品**

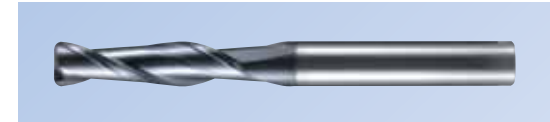

4枚刃 ラジアス スクエアエンドミル(ショート) P25
●型番: **TRES** ●サイズ: R0.3~R3.0



4枚刃 ラジアス スクエアエンドミル(ロング) P26
●型番: **TREL** ●サイズ: R0.3~R3.0



強ねじれ スクエアエンドミル(ショート) P27
●型番: **SEKS** ●サイズ: φ6.0~φ12.0



強ねじれ スクエアエンドミル(ロング) P27
●型番: **SEKL** ●サイズ: φ6.0~φ12.0



彫刻用エンドミル P28
●型番: **C-PK** ●サイズ: φ0.1~φ0.3



ロングネックボールエンドミル

LNB



特長/用途

●金型の高能率・高精度仕上加工に最適。

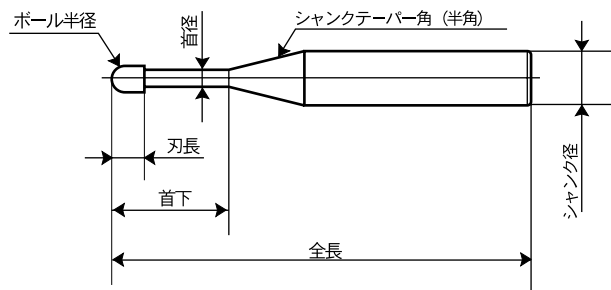

■注文方法 例/LNB-1112 W ■納期/即納

型番	ドライ	ウェット	ボール半径	首下	刃長	首径	シャンクテーパ角	全長	シャンク径	価格
LNB-0302	D	W	R0.3	2	1.0	0.55	11°	45	4	2,310
LNB-0304	D	W		4						2,310
LNB-0306	D	W		6						2,310
LNB-0308	D	W		8						2,400
LNB-0503	D	W	R0.5	3	1.2	0.95	11°	45	4	2,100
LNB-0504	D	W		4						2,120
LNB-0506	D	W		6						2,310
LNB-0508	D	W		8						2,310
LNB-0510	D	W		10				2,310		
LNB-0512	D	W		12				2,310		
LNB-0514	D	W		14				2,730		
LNB-0516	D	W		16				3,190		
LNB-0520	D	W	20	3,870						
LNB-0806	D	W	R0.75	6	2.0	1.45	11°	45	4	2,310
LNB-0808	D	W		8						2,310
LNB-0810	D	W		10						2,500
LNB-0812	D	W		12				2,730		
LNB-0816	D	W		16				2,730		
LNB-0820	D	W		20				2,730		
LNB-1008	D	W	R0.9	8	2.4	1.75	11°	45	4	2,730
LNB-1012	D	W		12						2,730
LNB-1016	D	W		16				2,730		
LNB-1020	D	W		20				2,730		

LNB

型番	ドライ	ウェット	ボール半径	首下	刃長	首径	シャンクテーパ角	全長	シャンク径	価格				
LNB-1104	D	W	R1.0	4	3.0	1.95	11°	45	4	2,100				
LNB-1106	D	W		6						2,120				
LNB-1108	D	W		8						2,310				
LNB-1110	D	W		10						2,310				
LNB-1112	D	W		12						2,310				
LNB-1114	D	W		14				2,310						
LNB-1116	D	W		16				2,310						
LNB-1120	D	W		20				2,310						
LNB-1122	D	W		22				3,190						
LNB-1125	D	W		25				3,190						
LNB-1130	D	W	30	3,680										
LNB-1208	D	W	R1.25	8	4.0	2.45	11°	45	4	2,310				
LNB-1210	D	W		10						2,490				
LNB-1212	D	W		12						2,490				
LNB-1216	D	W		16				2,660						
LNB-1220	D	W		20				2,660						
LNB-1225	D	W		25				3,100						
LNB-1230	D	W		30				3,550						
LNB-1308	D	W	R1.5	8	5.0	2.95	11°	60	6	2,310				
LNB-1310	D	W		10						2,660				
LNB-1312	D	W		12						2,660				
LNB-1316	D	W		16						3,000				
LNB-1320	D	W		20						3,000				
LNB-1325	D	W		25				3,000						
LNB-1330	D	W		30				3,420						
LNB-1335	D	W		35				4,370						
LNB-1510	D	W		R2.0				10	6.0	3.90	11°	70	6	2,310
LNB-1512	D	W						12						2,660
LNB-1516	D	W	16		3,000									
LNB-1520	D	W	20		3,000									
LNB-1525	D	W	25		3,000									
LNB-1530	D	W	30		3,000									
LNB-1535	D	W	35		3,420									
LNB-1540	D	W	40		3,870									
LNB-1545	D	W	45		4,940									
LNB-1550	D	W	50		5,320									
LNB-1720	D	W	R2.5	20	7.0	4.90	11°	70	6	4,940				
LNB-1725	D	W		25						4,940				
LNB-1730	D	W		30				5,320						
LNB-1735	D	W		35				5,320						
LNB-1930	D	W		R3.0				30	10.0	5.90	—	80	6	3,800

[全国送料無料]

●消費税別途

数量	1~4	5~9	10以上
値引率	価格表	5%	10%

超硬ボールエンドミル

BE



特長/用途

- 炭素鋼から焼入れ鋼（～55HRC）まで幅広く対応出来る高速加工対応ボールエンドミル。
- 高品質・高性能の低価格エンドミル。

■注文方法 例/BE-0015 W ■納期/即納

型番	ドライ	ウェット	ボール半径	刃長	刃径	全長	シャンク径	価格
BE-0015	D	W	R1.5	8	3	70	3	1,480
BE-0020	D	W	R2.0		4		4	1,530
BE-0030	D	W	R3.0	12	6	80	6	1,960
BE-0040	D	W	R4.0	14	8	90	8	2,980
BE-0050	D	W	R5.0	18	10	100	10	3,860
BE-0060	D	W	R6.0	22	12	110	12	4,980

●消費税別途

[全国送料無料]

数量	1～4	5～9	10以上
値引率	価格表	5%	10%

ボールエンドミル

LX-BE

新商品



特長/用途

- 金型の高能率・高精度仕上加工に最適。

■注文方法 例/LX-BE-0015 W ■納期/即納

型番	ドライ	ウェット	ボール半径	刃長	刃径	全長	シャンク径	価格
LX-BE-0015	D	W	R1.5	8	3	70	3	1,520
LX-BE-0020	D	W	R2.0		4		4	1,730
LX-BE-0030	D	W	R3.0	12	6	80	6	2,120
LX-BE-0040	D	W	R4.0	14	8	90	8	3,020
LX-BE-0050	D	W	R5.0	18	10	100	10	3,960
LX-BE-0060	D	W	R6.0	22	12	110	12	4,980

●消費税別途

[全国送料無料]

数量	1～4	5～9	10以上
値引率	価格表	5%	10%

テーパ付ロングネック超硬ボールエンドミル

LND



特長/用途

- 高精度、高剛性、超低価格にてご提供。
- 加工テーパに合わせ、切削困難な所に対応。

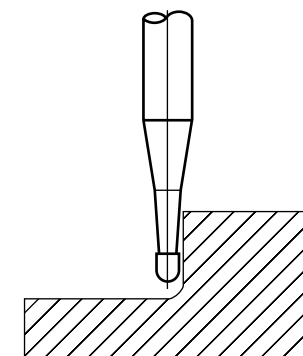
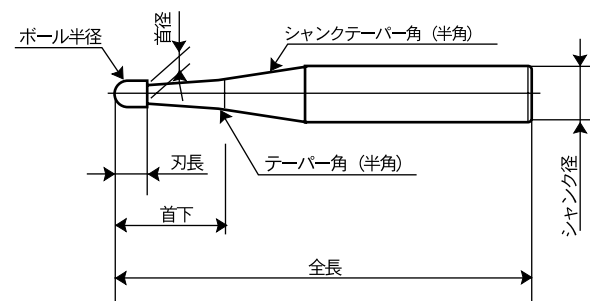

■注文方法 例/LND-1120 W 2° ■納期/即納

型番	ドライ	ウェット	ボール半径	首下	刃長	首径	テーパ				シャンクテーパ角	全長	シャンク径	価格
LND-0514	D	W	R0.5	14	2.0	0.95	0.5°	1°	1.5°	2°	11°	50	4	3,000
LND-0516	D	W		16			0.5°	1°	1.5°	2°	11°			3,150
LND-0520	D	W		20			0.5°	1°	1.5°	2°	11°			3,950
LND-0522	D	W		22			0.5°	1°	1.5°	2°	11°			4,100
LND-0525	D	W	25	0.5°	1°	1.5°	2°	11°	60	4,250				
LND-0816	D	W	R0.75	16	2.3	1.45	0.5°	1°	1.5°	2°	11°	50	4	3,050
LND-0820	D	W		20			0.5°	1°	1.5°	2°	11°			3,950
LND-0822	D	W		22			0.5°	1°	1.5°	2°	11°			3,950
LND-0825	D	W		25			0.5°	1°	1.5°	2°	11°			3,950
LND-1120	D	W	R1.0	20	2.5	1.95	0.5°	1°	1.5°	2°	11°	55	4	2,540
LND-1122	D	W		22			0.5°	1°	1.5°	2°	11°			3,500
LND-1125	D	W		25			0.5°	1°	1.5°	2°	11°			3,500
LND-1130	D	W		30			0.5°	1°	1.5°	2°	11°			4,000
LND-1325	D	W	R1.5	25	5.0	2.95	0.5°	1°	1.5°	2°	11°	70	6	3,300
LND-1330	D	W		30			0.5°	1°	1.5°	2°	11°			3,760
LND-1335	D	W	35	0.5°	1°	1.5°	2°	11°	80	4,800				
LND-1525	D	W	R2.0	25	6.0	3.90	0.5°	1°	1.5°	2°	11°	70	6	3,300
LND-1530	D	W		30			0.5°	1°	1.5°	2°	11°			3,300
LND-1535	D	W		35			0.5°	1°	1.5°	2°	11°			3,760
LND-1540	D	W		40			0.5°	1°	1.5°	2°	11°			4,250
LND-1545	D	W		45			0.5°	1°	2°	11°	90			5,460
LND-1550	D	W		50			0.5°	1°	2°	11°	90			5,850

●消費税別途

[全国送料無料]

数量	1～4	5～9	10以上
値引率	価格表	5%	10%

2枚刃 深リブ用ラジアスエンドミル・ロングネックタイプ

LNRS

新商品



特長/用途

- 金型の高能率・高精度仕上加工に最適。
- エンドミルに専用開発した新素材を使用。
- コーティングはTicN・TiAlNをご用意。

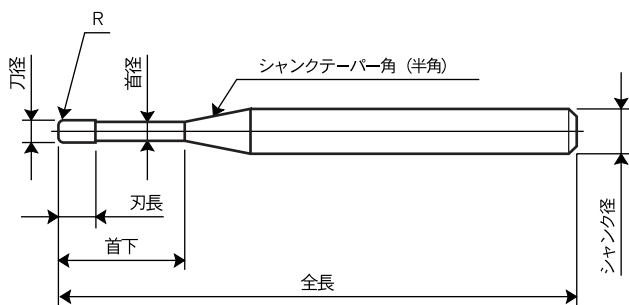

■注文方法 例/LNRS-1216 W ■納期/即納

型番	ドライ	ウェット	コーナーR	刃径	首下	刃長	首径	シャンクテーパ角	全長	シャンク径	価格							
LNRS-1004	D	W	R0.1 R0.3	φ1.0	4	1.5	0.95	11°	50	4	2,120							
LNRS-1006	D	W			6						2,310							
LNRS-1008	D	W			8						2,310							
LNRS-1010	D	W			10						2,310							
LNRS-1012	D	W			12						2,310							
LNRS-1014	D	W			14						2,730							
LNRS-1016	D	W			16						3,190							
LNRS-1206	D	W			6						2,410							
LNRS-1208	D	W	8	2,410														
LNRS-1210	D	W	10	2,450														
LNRS-1212	D	W	12	2,450														
LNRS-1214	D	W	14	2,730														
LNRS-1216	D	W	16	2,730														
LNRS-1218	D	W	18	2,730														
LNRS-1220	D	W	20	2,730														
LNRS-1506	D	W	R0.1 R0.3 R0.5	φ1.5	6	2.3	1.45	11°	50	4	2,310							
LNRS-1508	D	W			8						2,310							
LNRS-1510	D	W			10						2,500							
LNRS-1512	D	W			12						2,730							
LNRS-1514	D	W			14						2,730							
LNRS-1516	D	W			16						2,730							
LNRS-1518	D	W			18						2,730							
LNRS-1520	D	W			20						2,730							
LNRS-2006	D	W			R0.1 R0.3 R0.5						φ2.0	6	3.0	1.94	11°	50	4	2,120
LNRS-2008	D	W			R0.1 R0.3 R0.5						φ2.0	8						2,310

LNRS

新商品



特長/用途

- 金型の高能率・高精度仕上加工に最適。
- エンドミルに専用開発した新素材を使用。
- コーティングはTicN・TiAlNをご用意。

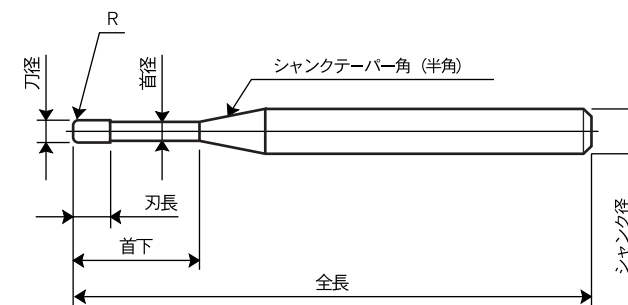

型番	ドライ	ウェット	コーナーR	刃径	首下	刃長	首径	シャンクテーパ角	全長	シャンク径	価格						
LNRS-2010	D	W	R0.1 R0.3 R0.5	φ2.0	10	3.0	1.94	11°	50	4	2,310						
LNRS-2012	D	W			12						2,310						
LNRS-2014	D	W			14						2,310						
LNRS-2016	D	W			16						2,310						
LNRS-2018	D	W			18				2,310								
LNRS-2020	D	W			20				2,310								
LNRS-2022	D	W			22				3,190								
LNRS-2025	D	W			25				3,190								
LNRS-3008	D	W	R0.1 R0.3 R0.5	φ3.0	8	4.5	2.85	11°	60	6	2,310						
LNRS-3012	D	W			12						2,660						
LNRS-3016	D	W			16						3,000						
LNRS-3020	D	W			20						3,000						
LNRS-3022	D	W			22				3,000								
LNRS-3025	D	W			25				3,000								
LNRS-4012	D	W			R0.1 R0.3 R0.5 R1.0				φ4.0		12	6.0	3.80	11°	70	6	2,660
LNRS-4016	D	W									16						3,000
LNRS-4020	D	W	20	3,000													
LNRS-4022	D	W	22	3,000													
LNRS-4025	D	W	25	3,000													
LNRS-4028	D	W	28	3,000													
LNRS-4030	D	W	30	3,000													

[全国送料無料]

●消費税別途

数量	1~4	5~9	10以上
値引率	価格表	5%	10%

4枚刃 深リブ用エンドミル・スクエアロングネックタイプ

LNS



特長/用途

- 金型の高能率・高精度仕上加工に最適。
- エンドミルに専用開発した新素材を使用。
- コーティングはTicN・TiAlNをご用意。

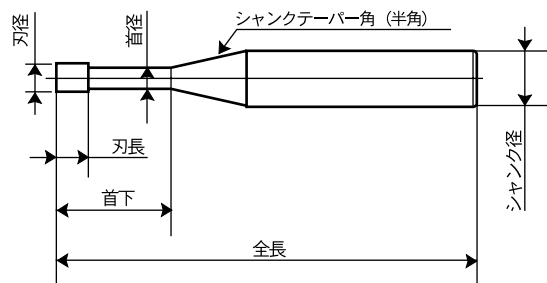

LNS



特長/用途

- 金型の高能率・高精度仕上加工に最適。
- エンドミルに専用開発した新素材を使用。
- コーティングはTicN・TiAlNをご用意。

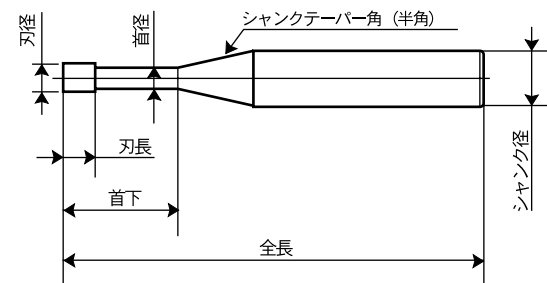

■注文方法 例/LNS-1012 W ■納期/即納

型番	ドライ	ウェット	刃径	首下	刃長	首径	シャンクテーパ角	全長	シャンク径	価格
LNS-1004	D	W	φ1.0	4	1.5	0.95	11°	45	4	2,120
LNS-1006	D	W		6						2,310
LNS-1008	D	W		8						2,310
LNS-1010	D	W		10						2,310
LNS-1012	D	W		12						2,310
LNS-1016	D	W		16						3,190
LNS-1506	D	W	φ1.5	6	2.3	1.45	11°	45	4	2,310
LNS-1508	D	W		8						2,310
LNS-1510	D	W		10						2,500
LNS-1512	D	W		12						2,730
LNS-1514	D	W		14						2,730
LNS-1516	D	W		16						2,730
LNS-1518	D	W	18	2,730						
LNS-1520	D	W	20	2,730						
LNS-2006	D	W	φ2.0	6	3.0	1.94	11°	45	4	2,120
LNS-2008	D	W		8						2,310
LNS-2010	D	W		10						2,310
LNS-2012	D	W		12						2,310
LNS-2014	D	W		14						2,310
LNS-2016	D	W		16						2,310
LNS-2018	D	W	18	2,310						
LNS-2020	D	W	20	2,310						
LNS-2025	D	W	25	3,190						
LNS-2030	D	W	30	3,680						

型番	ドライ	ウェット	刃径	首下	刃長	首径	シャンクテーパ角	全長	シャンク径	価格
LNS-3008	D	W	φ3.0	8	4.5	2.85	11°	60	4	2,310
LNS-3012	D	W		12						2,660
LNS-3016	D	W		16						3,000
LNS-3020	D	W		20						3,000
LNS-3025	D	W		25						3,000
LNS-3030	D	W		30						3,420
LNS-4012	D	W	φ4.0	12	6.0	3.80	11°	70	4	2,660
LNS-4016	D	W		16						3,000
LNS-4020	D	W		20						3,000
LNS-4025	D	W		25						3,000
LNS-4030	D	W		30						3,000
LNS-4035	D	W		35						3,420
LNS-4040	D	W	40	3,870						
LNS-4045	D	W	45	4,940						
LNS-4050	D	W	50	5,320						

[全国送料無料]

●消費税別途

数量	1~4	5~9	10以上
値引率	価格表	5%	10%

2枚刃 スクエアエンドミル (ショート)

LX-SLS

新商品



特長/用途

- 汎用の2枚刃エンドミルでのドライ・ウェット加工をご用意しております。
- 高品質・高性能の低価格エンドミル
- シャープコーナータイプです。

■注文方法 例/LX-SLS-0030 W ■納期/即納

型番	ドライ	ウェット	刃径	刃長	全長	シャンク径	価格
LX-SLS-0030	D	W	φ3.0	7.5	45	3	1,420
LX-SLS-0040	D	W	φ4.0	10	50	4	1,450
LX-SLS-0060	D	W	φ6.0	15		6	1,680
LX-SLS-0080	D	W	φ8.0	20	60	8	2,600
LX-SLS-0100	D	W	φ10	25	70	10	3,510
LX-SLS-0120	D	W	φ12	30	75	12	4,250

[全国送料無料]

●消費税別途

数量	1~4	5~9	10以上
値引率	価格表	5%	10%

2枚刃 スクエアエンドミル (ショート)

SLS

新商品



特長/用途

- 炭素鋼から焼入れ鋼（～55HRC）までのドライ・ウェット加工をご用意しております。
- 高品質・高性能の低価格エンドミル
- シャープコーナータイプです。

■注文方法 例/SLS-0030 W ■納期/即納

型番	ドライ	ウェット	刃径	刃長	全長	シャンク径	価格
SLS-0030	D	W	φ3.0	7.5	45	3	1,420
SLS-0040	D	W	φ4.0	10	50	4	1,450
SLS-0060	D	W	φ6.0	15		6	1,680
SLS-0080	D	W	φ8.0	20	60	8	2,600
SLS-0100	D	W	φ10	25	70	10	3,510
SLS-0120	D	W	φ12	30	75	12	4,250

[全国送料無料]

●消費税別途

数量	1~4	5~9	10以上
値引率	価格表	5%	10%

2枚刃 スクエアエンドミル (ロング)

LX-SLL

新商品



特長/用途

- 汎用の2枚刃エンドミルでのドライ・ウェット加工をご用意しております。
- 高品質・高性能の低価格エンドミル
- シャープコーナータイプです。

■注文方法 例/LX-SLL-0030 W ■納期/即納

型番	ドライ	ウェット	刃径	刃長	全長	シャンク径	価格
LX-SLL-0030	D	W	φ3.0	12	50	3	2,130
LX-SLL-0040	D	W	φ4.0	16	60	4	2,210
LX-SLL-0060	D	W	φ6.0	24		6	2,650
LX-SLL-0080	D	W	φ8.0	32	80	8	4,920
LX-SLL-0100	D	W	φ10	40	90	10	5,780
LX-SLL-0120	D	W	φ12	48	100	12	8,100

[全国送料無料]

●消費税別途

数量	1~4	5~9	10以上
値引率	価格表	5%	10%

2枚刃 スクエアエンドミル (ロング)

SLL

新商品



特長/用途

- 炭素鋼から焼入れ鋼（～55HRC）までのドライ・ウェット加工をご用意しております。
- 高品質・高性能の低価格エンドミル
- シャープコーナータイプです。

■注文方法 例/SLL-0030 W ■納期/即納

型番	ドライ	ウェット	刃径	刃長	全長	シャンク径	価格
SLL-0030	D	W	φ3.0	12	50	3	2,130
SLL-0040	D	W	φ4.0	16	60	4	2,210
SLL-0060	D	W	φ6.0	24		6	2,650
SLL-0080	D	W	φ8.0	32	80	8	4,920
SLL-0100	D	W	φ10	40	90	10	5,780
SLL-0120	D	W	φ12	48	100	12	8,100

[全国送料無料]

●消費税別途

数量	1~4	5~9	10以上
値引率	価格表	5%	10%

4枚刃 スクエアエンドミル (ショート)

LX-SES

新商品



特長/用途

- 汎用の4枚刃エンドミルでのドライ・ウェット加工をご用意しております。
- 高品質・高性能の低価格エンドミル
- シャープコーナータイプです。

■注文方法 例/LX-SES-0030 W ■納期/即納

型番	ドライ	ウェット	刃径	刃長	全長	シャンク径	価格
LX-SES-0030	D	W	φ3.0	7.5	45	3	1,420
LX-SES-0040	D	W	φ4.0	10	50	4	1,450
LX-SES-0060	D	W	φ6.0	15		6	1,680
LX-SES-0080	D	W	φ8.0	20	60	8	2,600
LX-SES-0100	D	W	φ10	25	70	10	3,510
LX-SES-0120	D	W	φ12	30	75	12	4,250

[全国送料無料]

●消費税別途

数量	1~4	5~9	10以上
値引率	価格表	5%	10%

4枚刃 スクエアエンドミル (ロング)

LX-SEL

新商品



特長/用途

- 汎用の4枚刃エンドミルでのドライ・ウェット加工をご用意しております。
- 高品質・高性能の低価格エンドミル
- シャープコーナータイプです。

■注文方法 例/LX-SEL-0030 W ■納期/即納

型番	ドライ	ウェット	刃径	刃長	全長	シャンク径	価格
LX-SEL-0030	D	W	φ3.0	12	50	3	2,130
LX-SEL-0040	D	W	φ4.0	16	60	4	2,210
LX-SEL-0060	D	W	φ6.0	24		6	2,650
LX-SEL-0080	D	W	φ8.0	32	80	8	4,920
LX-SEL-0100	D	W	φ10	40	90	10	5,780
LX-SEL-0120	D	W	φ12	48	100	12	8,100

[全国送料無料]

●消費税別途

数量	1~4	5~9	10以上
値引率	価格表	5%	10%

4枚刃 スクエアエンドミル (ショート)

SES



特長/用途

- 炭素鋼から焼入れ鋼 (~55HRC) までのドライ・ウェット加工をご用意しております。
- 高品質・高性能の低価格エンドミル
- シャープコーナータイプです。

■注文方法 例/SES-0030 W ■納期/即納

型番	ドライ	ウェット	刃径	刃長	全長	シャンク径	価格
SES-0030	D	W	φ3.0	7.5	45	3	1,420
SES-0040	D	W	φ4.0	10	50	4	1,450
SES-0060	D	W	φ6.0	15		6	1,680
SES-0080	D	W	φ8.0	20	60	8	2,600
SES-0100	D	W	φ10	25	70	10	3,510
SES-0120	D	W	φ12	30	75	12	4,250

[全国送料無料]

●消費税別途

数量	1~4	5~9	10以上
値引率	価格表	5%	10%

4枚刃 スクエアエンドミル (ロング)

SEL



特長/用途

- 炭素鋼から焼入れ鋼 (~55HRC) までのドライ・ウェット加工をご用意しております。
- 高品質・高性能の低価格エンドミル
- シャープコーナータイプです。

■注文方法 例/SEL-0030 W ■納期/即納

型番	ドライ	ウェット	刃径	刃長	全長	シャンク径	価格
SEL-0030	D	W	φ3.0	12	50	3	2,130
SEL-0040	D	W	φ4.0	16	60	4	2,210
SEL-0060	D	W	φ6.0	24		6	2,650
SEL-0080	D	W	φ8.0	32	80	8	4,920
SEL-0100	D	W	φ10	40	90	10	5,780
SEL-0120	D	W	φ12	48	100	12	8,100

[全国送料無料]

●消費税別途

数量	1~4	5~9	10以上
値引率	価格表	5%	10%

[切削条件表] List of milling conditions

ロングネックボールエンドミル・テーパ付ロングネックボールエンドミル

HRC50 仕上加工

ボール半径	切削速度 mm/min	切り込み量 mm	ピック量 mm	回転数 min-1	送り速度 mm/min
R0.3	60	0.03~0.05	0.02~0.05	10,300~27,000	630~1,430
R0.5	88	0.03~0.05	0.03~0.06	25,200~27,000	720~1,510
R0.75	121	0.04~0.075	0.035~0.08	23,100~27,000	1,440~1,840
R0.9	143	0.05~0.09	0.04~0.08	22,700~27,000	1,810~2,250
R1.0	154	0.05~0.10	0.04~0.09	22,000~27,000	1,980~2,250
R1.25	187	0.07~0.10	0.05~0.10	19,800~21,400	2,140~2,340
R1.5	220	0.08~0.10	0.06~0.11	19,800~20,900	2,300~2,430
R2.0	231	0.08~0.12	0.08~0.13	13,500~16,500	2,150~2,700
R2.5	231	0.10~0.12	0.10~0.14	11,800~14,400	1,840~2,700
R3.0	242	0.10~0.15	0.10~0.15	10,350~13,500	1,720~2,880

NAK80 仕上加工

ボール半径	切削速度 mm/min	切り込み量 mm	ピック量 mm	回転数 min-1	送り速度 mm/min
R0.3	60	0.03~0.05	0.02~0.05	11,500~30,000	700~1,590
R0.5	88	0.03~0.05	0.03~0.06	28,000~30,000	800~1,680
R0.75	121	0.04~0.075	0.035~0.08	25,700~30,000	1,600~2,050
R0.9	143	0.05~0.09	0.04~0.08	25,300~30,000	2,020~2,500
R1.0	154	0.05~0.10	0.04~0.09	24,500~30,000	2,200~2,500
R1.25	187	0.07~0.10	0.05~0.10	22,000~23,800	2,380~2,600
R1.5	220	0.08~0.10	0.06~0.11	22,000~23,800	2,560~2,700
R2.0	231	0.08~0.12	0.08~0.13	15,000~18,400	2,390~3,000
R2.5	231	0.10~0.12	0.10~0.14	13,200~16,000	2,050~3,000
R3.0	242	0.10~0.15	0.10~0.15	11,500~15,000	1,920~3,200

4枚刃 深リブ用エンドミル・スクエアロングネックタイプ

型番	刃径	切り込み量 mm	回転数 min-1	送り速度 mm/min
LNS-1004	φ 1.0	0.06	13,000~20,000	400~600
LNS-1006		0.05		
LNS-1008		0.04		
LNS-1010		0.03		
LNS-1012		0.02		
LNS-1016		0.01		
LNS-1506	φ 1.5	0.14	8,500~13,000	400~600
LNS-1508		0.12		
LNS-1510		0.10		
LNS-1512		0.085		
LNS-1514		0.07		
LNS-1516		0.05		
LNS-1518		0.03		
LNS-1520		0.015		
LNS-2006	φ 2.0	0.45	6,500~10,000	400~600
LNS-2008		0.40		
LNS-2010		0.30		
LNS-2012		0.15		
LNS-2014		0.12		
LNS-2016		0.10		
LNS-2018		0.07		
LNS-2020		0.05		
LNS-2025		0.04		
LNS-2030		0.03		
LNS-3008	φ 3.0	0.25	4,500~6,500	400~600
LNS-3012		0.20		
LNS-3016		0.15		
LNS-3020		0.09		
LNS-3025		0.05		
LNS-3030	0.045			
LNS-4012	φ 4.0	0.30	3,500~4,500	400~600
LNS-4016		0.25		
LNS-4020		0.20		
LNS-4025		0.15		
LNS-4030		0.09		
LNS-4035		0.07		
LNS-4040		0.05		
LNS-4045		0.03		
LNS-4050		0.02		



■注文方法 例/TE-0015 W ■納期/即納

型番	ウェット	先端径	テーパ半径	刃長	大端径	全長	シャンク径	価格
TE-0015	W	φ1.5	1°	8	1.78	45	4	3,052
TE-0015	W			10	1.85			3,052
TE-0015	W			12	1.92			3,052
TE-0015	W			16	2.06	55		3,108
TE-0015	W		20	2.20	60	3,304		
TE-0015	W		1° 30'	8	1.92	45		3,052
TE-0015	W			10	2.02			3,052
TE-0015	W			12	2.13			3,052
TE-0015	W			16	2.34	55		3,108
TE-0015	W		20	2.55	60	3,304		
TE-0015	W		2°	8	2.06	45		3,052
TE-0015	W			10	2.20			3,052
TE-0015	W	12		2.32	3,052			
TE-0015	W	16		2.62	55	3,108		
TE-0015	W	20	2.90	60	3,304			
TE-0015	W	3°	12	2.76	45	3,052		
TE-0015	W		20	3.60	60	3,304		
TE-0016	W	φ1.6	30'	8	1.74	45	4	3,052
TE-0016	W			10	1.77			3,108
TE-0016	W			12	1.81			3,108
TE-0016	W			16	1.88	55		3,108
TE-0016	W		20	1.95	60	3,304		
TE-0016	W		45'	8	1.81	45		3,052
TE-0016	W			10	1.86			3,108
TE-0016	W			12	1.91			3,108
TE-0016	W			16	2.02	55		3,108
TE-0016	W		20	2.12	60	3,304		
TE-0016	W		1°	8	1.88	45		3,052
TE-0016	W			10	1.95			3,108
TE-0016	W			12	2.02			3,108
TE-0016	W			16	2.16	55		3,108
TE-0016	W		20	2.30	60	3,304		
TE-0016	W		1° 30'	8	2.02	45		3,052
TE-0016	W			10	2.12			3,108
TE-0016	W			12	2.23			3,108
TE-0016	W			16	2.44	55		3,108
TE-0016	W		20	2.65	60	3,304		

■注文方法 例/TE-0016 W ■納期/即納

型番	ウェット	先端径	テーパ半径	刃長	大端径	全長	シャンク径	価格	
TE-0016	W	φ1.6	2°	8	2.16	45	4	3,052	
TE-0016	W			10	2.30			3,108	
TE-0016	W			12	2.44			3,108	
TE-0016	W			16	2.72	55		3,108	
TE-0016	W		20	3.00	60	3,304			
TE-0016	W		3°	12	2.86	45		3,108	
TE-0016	W			20	3.70	60		3,304	
TE-0018	W			30'	8	1.94		45	3,052
TE-0018	W				10	1.97			3,108
TE-0018	W		12		2.01	3,108			
TE-0018	W		16		2.08	55		3,108	
TE-0018	W		20	2.15	60	3,304			
TE-0018	W	45'	8	2.01	45	3,052			
TE-0018	W		10	2.06		3,108			
TE-0018	W		12	2.11		3,108			
TE-0018	W		16	2.22	55	3,108			
TE-0018	W	20	2.32	60	3,304				
TE-0018	W	1°	8	2.08	45	3,052			
TE-0018	W		10	2.15		3,108			
TE-0018	W		12	2.22		3,108			
TE-0018	W		16	2.36	55	3,108			
TE-0018	W	20	2.50	60	3,304				
TE-0018	W	1° 30'	8	2.22	45	3,052			
TE-0018	W		10	2.32		3,108			
TE-0018	W		12	2.43		3,108			
TE-0018	W		16	2.64	55	3,108			
TE-0018	W	20	2.85	60	3,304				
TE-0018	W	2°	8	2.36	45	3,052			
TE-0018	W		10	2.50		3,108			
TE-0018	W		12	2.64		3,108			
TE-0018	W		16	2.92	55	3,108			
TE-0018	W	20	3.20	60	3,304				
TE-0018	W	3°	12	3.06	45	3,108			
TE-0018	W		20	3.90	60	3,304			

[全国送料無料]

●消費税別途

数量	1~4	5~9	10以上
値引率	価格表	5%	10%



特長/用途

- 工具剛性を高めた刃形状（先端2枚刃、外周4枚刃）を採用した深リブテーパードミル。
- テーパー半角は30' ~ 3° をラインナップ

■注文方法 例/TE-0010 W ■納期/即納

型番	ウェット	先端径	テーパー半径	刃長	大端径	全長	シャンク径	価格
TE-0010	W	φ1.0	30'	8	1.41	45	4	2,996
TE-0010	W			10	1.17			2,996
TE-0010	W			12	1.21			3,052
TE-0010	W			16	1.28			50
TE-0010	W		45'	8	1.21	45		2,996
TE-0010	W			10	1.26			2,996
TE-0010	W			12	1.31			3,052
TE-0010	W			16	1.38			50
TE-0010	W		1°	8	1.28	45		2,996
TE-0010	W			10	1.35			2,996
TE-0010	W			12	1.42			3,052
TE-0010	W			16	1.56			50
TE-0010	W		1° 30'	8	1.42	45		2,996
TE-0010	W			10	1.52			2,996
TE-0010	W			12	1.63			3,052
TE-0010	W			16	1.84			50
TE-0010	W	2°	8	1.56	45	2,996		
TE-0010	W		10	1.70		2,996		
TE-0010	W		12	1.84		3,052		
TE-0010	W		16	2.12		50	3,640	
TE-0010	W	3°	8	1.84	45	2,996		
TE-0010	W		12	2.26		3,052		
TE-0010	W		16	2.68		50	3,640	

■注文方法 例/TE-0012 W ■納期/即納

型番	ウェット	先端径	テーパー半径	刃長	大端径	全長	シャンク径	価格
TE-0012	W	φ1.2	30'	8	1.34	45	4	2,996
TE-0012	W			10	1.37			2,996
TE-0012	W			12	1.41			3,052
TE-0012	W			16	1.48			55
TE-0012	W		45'	8	1.41	45		2,996
TE-0012	W			10	1.46			2,996
TE-0012	W			12	1.51			3,052
TE-0012	W			16	1.62			55
TE-0012	W		1°	8	1.48	45		2,996
TE-0012	W			10	1.55			2,996
TE-0012	W			12	1.62			3,052
TE-0012	W			16	1.76			55
TE-0012	W		1° 30'	8	1.62	45		2,996
TE-0012	W			10	1.72			2,996
TE-0012	W			12	1.83			3,052
TE-0012	W			16	2.04			55
TE-0012	W		2°	8	1.76	45		2,996
TE-0012	W			10	1.90			2,996
TE-0012	W			12	2.04			3,052
TE-0012	W			16	2.32			55
TE-0012	W	3°	10	2.25	45	2,996		
TE-0012	W		16	2.88		3,108		
TE-0013	W		30'	8		1.44	45	3,276
TE-0013	W			12		1.51		3,332
TE-0013	W	1°		8	1.58	3,276		
TE-0013	W			12	1.72	3,332		
TE-0013	W	1° 30'	8	1.72	3,276			
TE-0013	W		12	1.93	3,332			
TE-0013	W	2°	8	1.86	3,276			
TE-0013	W		12	2.14	3,332			
TE-0015	W	φ1.5	30'	8	1.64	45	3,052	
TE-0015	W			10	1.67		3,052	
TE-0015	W			12	1.71		3,052	
TE-0015	W			16	1.78		55	3,108
TE-0015	W		45'	8	1.71	45	3,052	
TE-0015	W			10	1.76		3,052	
TE-0015	W			12	1.81		3,052	
TE-0015	W			16	1.92		55	3,108

[全国送料無料]

●消費税別途

数量	1~4	5~9	10以上
値引率	価格表	5%	10%

TE



■注文方法 例/TE-0020 W ■納期/即納

型番	ウェット	先端径	テーパ半径	刃長	大端径	全長	シャンク径	価格	
TE-0020	W	φ2.0	30°	8	2.14	45	4	3,052	
TE-0020	W			10	2.17			3,304	
TE-0020	W			12	2.21			3,304	
TE-0020	W			16	2.28	55		3,304	
TE-0020	W			20	2.35	60		3,304	
TE-0020	W			25	2.44			3,528	
TE-0020	W		45°	10	2.26	45		3,304	
TE-0020	W			12	2.31			3,304	
TE-0020	W			16	2.42	55		3,304	
TE-0020	W			20	2.52			60	3,304
TE-0020	W			25	2.65	3,528			
TE-0020	W			1°	8	2.28		45	3,052
TE-0020	W		10		2.35	3,304			
TE-0020	W		12		2.42	3,304			
TE-0020	W		16		2.56	55		3,304	
TE-0020	W		20		2.70			60	3,304
TE-0020	W		25		2.87	60		3,528	
TE-0020	W		1° 30'	8	2.42	45		3,052	
TE-0020	W			10	2.52			3,304	
TE-0020	W			12	2.63			3,304	
TE-0020	W			16	2.84	55		3,304	
TE-0020	W			20	3.05			60	3,304
TE-0020	W			25	3.31	65		3,528	
TE-0020	W		2°	8	2.56	45		3,052	
TE-0020	W	10		2.70	3,304				
TE-0020	W	12		2.84	3,304				
TE-0020	W	16		3.12	55	3,304			
TE-0020	W	20		3.40		60	3,304		
TE-0020	W	25		3.75	65	3,528			
TE-0020	W	3°	16	3.68	60	3,304			
TE-0025	W		φ2.5	30°	10	2.67	55	4	3,612
TE-0025	W	12			2.71	60			3,612
TE-0025	W	16			2.78				3,612
TE-0025	W	20			2.85	70	3,612		
TE-0025	W	25			2.94		3,612		
TE-0025	W	30			3.02	70	3,948		

TE

■注文方法 例/TE-0025 W ■納期/即納

型番	ウェット	先端径	テーパ半径	刃長	大端径	全長	シャンク径	価格			
TE-0025	W	φ2.5	45°	10	2.76	55	4	3,612			
TE-0025	W			12	2.81			3,612			
TE-0025	W			16	2.92			60	3,612		
TE-0025	W			20	3.02	3,612					
TE-0025	W			25	3.15	70		3,612			
TE-0025	W			30	3.29			3,948			
TE-0025	W		1°	10	2.85	55		3,612			
TE-0025	W			12	2.92			3,612			
TE-0025	W			16	3.06	60		3,612			
TE-0025	W			20	3.20			70	3,612		
TE-0025	W			25	3.37	70			3,612		
TE-0025	W			30	3.55	70		3,948			
TE-0025	W		1° 30'	10	3.02	55		3,612			
TE-0025	W			12	3.13			3,612			
TE-0025	W			16	3.34			60	3,612		
TE-0025	W			20	3.55	60			3,612		
TE-0025	W			25	3.81	70		3,612			
TE-0025	W			2°	10	3.20		55	3,612		
TE-0025	W		12		3.34	3,612					
TE-0025	W		16		3.62	60			3,612		
TE-0025	W		20		3.90			60	3,612		
TE-0030	W		φ3.0		30°	25		3.44	70	4	3,948
TE-0030	W					30		3.52			3,948
TE-0030	W			45°	25	3.65		3,948			
TE-0030	W	1°			20	3.70	3,948				
TE-0030	W			25	3.87	3,948					

[全国送料無料]

●消費税別途

数量	1~4	5~9	10以上
値引率	価格表	5%	10%

2枚刃 ラジアス スクエアエンドミル (ショート)

RSE

新品



特長/用途

- 工具鋼、合金鋼、プリハードン鋼、その他高硬度鋼の加工用に工具形状が設計されています。
- 加工後のワークの面粗さはとても良好に仕上がります。
- ラジアス刃先は欠け防止にも役立ちます。

注文方法 例/RSE-0030 R0.3 W ■納期/即納

型番	ドライ	ウェット	コーナーR	刃径	刃長	全長	シャンク径	価格
RSE-0030	D	W	R0.3	3	7.5	45	3	2,600
RSE-0030			R0.5					
RSE-0030			R1					
RSE-0040	D	W	R0.3	4	10	50	4	2,750
RSE-0040			R0.5					
RSE-0060	D	W	R0.3	6	15	50	6	3,120
RSE-0060			R0.5					
RSE-0060			R1					
RSE-0060			R1.5					
RSE-0080	D	W	R0.5	8	20	60	8	5,100
RSE-0080			R1					
RSE-0080			R1.5					
RSE-0080			R2					
RSE-0080			R2.5					
RSE-0100	D	W	R0.5	10	25	70	10	6,200
RSE-0100			R1					
RSE-0100			R1.5					
RSE-0100			R2					
RSE-0100			R2.5					
RSE-0100	R3							
RSE-0120	D	W	R0.5	12	30	75	12	8,200
RSE-0120			R1					
RSE-0120			R1.5					
RSE-0120			R2					
RSE-0120			R2.5					
RSE-0120	R3							

[全国送料無料]

●消費税別途

数量	1~4	5~9	10以上
値引率	価格表	5%	10%

2枚刃 ラジアス スクエアエンドミル (ロング)

RLE

新品



特長/用途

- 工具鋼、合金鋼、プリハードン鋼、その他高硬度鋼高速用の加工に工具形状が設計されています。
- 加工後のワークの面粗さはとても良好に仕上がります。
- ラジアス刃先は欠け防止にも役立ちます。

注文方法 例/RLE-0030 R0.3 W ■納期/即納

型番	ドライ	ウェット	コーナーR	刃径	刃長	全長	シャンク径	価格
RLE-0030	D	W	R0.3	3	12	50	3	3,830
RLE-0030			R0.5					
RLE-0030			R1					
RLE-0040	D	W	R0.3	4	16	60	4	3,980
RLE-0040			R0.5					
RLE-0060	D	W	R0.3	6	24	60	6	4,770
RLE-0060			R0.5					
RLE-0060			R1					
RLE-0060			R1.5					
RLE-0080	D	W	R0.5	8	32	80	8	8,850
RLE-0080			R1					
RLE-0080			R1.5					
RLE-0080			R2					
RLE-0080			R2.5					
RLE-0100	D	W	R0.5	10	40	90	10	10,400
RLE-0100			R1					
RLE-0100			R1.5					
RLE-0100			R2					
RLE-0100			R2.5					
RLE-0100	R3							
RLE-0120	D	W	R0.5	12	48	100	12	14,580
RLE-0120			R1					
RLE-0120			R1.5					
RLE-0120			R2					
RLE-0120			R2.5					
RLE-0120	R3							

[全国送料無料]

●消費税別途

数量	1~4	5~9	10以上
値引率	価格表	5%	10%

4枚刃 ラジアス スクエアエンドミル (ショート)

TRES



特長/用途

- 工具鋼、合金鋼、プリハードン鋼、その他高硬度鋼高速用の加工に工具形状が設計されています。
- 加工後のワークの面粗さはとても良好に仕上がります。
- ラジアス刃先は欠け防止にも役立ちます。

■注文方法 例/TRES-0030 R0.3 W ■納期/即納

型番	ドライ	ウェット	コーナーR	刃径	刃長	全長	シャンク径	価格
TRES-0030	D	W	R0.3	3	7.5	45	3	2,600
TRES-0030			R0.5					
TRES-0030			R1					
TRES-0040	D	W	R0.3	4	10	50	4	2,750
TRES-0040			R0.5					
TRES-0060	D	W	R0.3	6	15	50	6	3,120
TRES-0060			R0.5					
TRES-0060			R1					
TRES-0060			R1.5					
TRES-0080	D	W	R0.5	8	20	60	8	5,100
TRES-0080			R1					
TRES-0080			R1.5					
TRES-0080			R2					
TRES-0080			R2.5					
TRES-0100	D	W	R0.5	10	25	70	10	6,200
TRES-0100			R1					
TRES-0100			R1.5					
TRES-0100			R2					
TRES-0100			R2.5					
TRES-0100			R3					
TRES-0120	D	W	R0.5	12	30	75	12	8,200
TRES-0120			R1					
TRES-0120			R1.5					
TRES-0120			R2					
TRES-0120			R2.5					
TRES-0120			R3					

●消費税別途

[全国送料無料]

数量	1~4	5~9	10以上
値引率	価格表	5%	10%

4枚刃 ラジアス スクエアエンドミル (ロング)

TREL



特長/用途

- 工具鋼、合金鋼、プリハードン鋼、その他高硬度鋼高速用の加工に工具形状が設計されています。
- 加工後のワークの面粗さはとても良好に仕上がります。
- ラジアス刃先は欠け防止にも役立ちます。

■注文方法 例/TREL-0030 R0.3 W ■納期/即納

型番	ドライ	ウェット	コーナーR	刃径	刃長	全長	シャンク径	価格
TREL-0030	D	W	R0.3	3	12	50	3	3,830
TREL-0030			R0.5					
TREL-0030			R1					
TREL-0040	D	W	R0.3	4	16	60	4	3,980
TREL-0040			R0.5					
TREL-0060	D	W	R0.3	6	24	60	6	4,770
TREL-0060			R0.5					
TREL-0060			R1					
TREL-0060			R1.5					
TREL-0080	D	W	R0.5	8	32	80	8	8,850
TREL-0080			R1					
TREL-0080			R1.5					
TREL-0080			R2					
TREL-0080			R2.5					
TREL-0100	D	W	R0.5	10	40	90	10	10,400
TREL-0100			R1					
TREL-0100			R1.5					
TREL-0100			R2					
TREL-0100			R2.5					
TREL-0100			R3					
TREL-0120	D	W	R0.5	12	48	100	12	14,580
TREL-0120			R1					
TREL-0120			R1.5					
TREL-0120			R2					
TREL-0120			R2.5					
TREL-0120			R3					

●消費税別途

[全国送料無料]

数量	1~4	5~9	10以上
値引率	価格表	5%	10%

強ねじれ スクエアエンドミル(ショート)

SEKS



特長/用途

- 焼入れ鋼の加工用に剛性を高めた工具形状に設計されています。
- 高速・高送り切削により面粗さが良好に仕上がります。
- 耐熱性にすぐれ、ドライ・ウェット加工両タイプをご用意しております。

■注文方法 例/SEKS-0060 D ■納期/即納

型番	ドライ	ウェット	刃径	刃長	全長	シャンク径	刃数	価格
SEKS-0060	D	W	φ6.0	13	50	6	6	3,700
SEKS-0080	D	W	φ8.0	19	60	8		4,670
SEKS-0100	D	W	φ10	22	70	10		6,220
SEKS-0120	D	W	φ12	26	75	12		7,950

●消費税別途

数量	1~4	5~9	10以上
値引率	価格表	5%	10%

[全国送料無料]

強ねじれ スクエアエンドミル(ロング)

SEKL



特長/用途

- 焼入れ鋼の加工用に剛性を高めた工具形状に設計されています。
- 高速・高送り切削により面粗さが良好に仕上がります。
- 耐熱性にすぐれ、ドライ・ウェット加工両タイプをご用意しております。

■注文方法 例/SEKL-0060 D ■納期/即納

型番	ドライ	ウェット	刃径	刃長	全長	シャンク径	刃数	価格
SEKL-0060	D	W	φ6.0	25	70	6	6	4,920
SEKL-0080	D	W	φ8.0	35	90	8		6,200
SEKL-0100	D	W	φ10	45	100	10		9,420
SEKL-0120	D	W	φ12	50	110	12		12,500

●消費税別途

数量	1~4	5~9	10以上
値引率	価格表	5%	10%

[全国送料無料]

彫刻用エンドミル

C-PK



特長/用途

- NCにて彫刻ができます。

■注文方法 例/C-PK-O W ■納期/即納

型番	ドライ	ウェット	先端径	全長	シャンク径	価格
C-PK-0	D	W	φ0.1	37	4	2,880
C-PK-1	D	W	φ0.2			2,880
C-PK-2	D	W	φ0.3			2,880

●消費税別途

数量	1~4	5~9	10以上
値引率	価格表	5%	10%

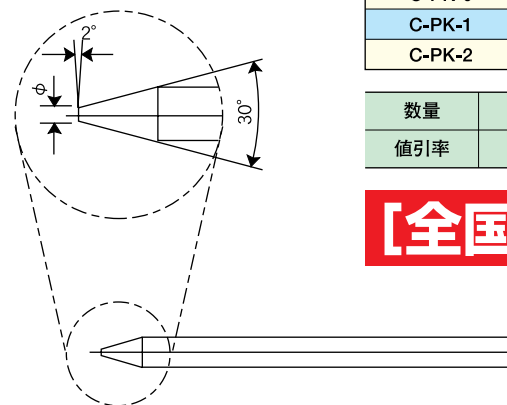

[全国送料無料]

[切削条件表]

彫刻用エンドミル

先端径	切削速度 mm/min	切り込み量 mm	ピック量 mm	回転数 min-1	送り速度 mm/min
					HRC50 仕上加工
φ0.1	10	0.025~0.005	0.010~0.025	10,300~27,000	270~560
φ0.2	20	0.010~0.030	0.010~0.030	10,300~27,000	270~850
φ0.3	30	0.015~0.030	0.015~0.030	10,300~27,000	270~850

先端径	切削速度 mm/min	切り込み量 mm	ピック量 mm	回転数 min-1	送り速度 mm/min
					NAK80 仕上加工
φ0.1	10	0.025~0.005	0.010~0.025	11,500~30,000	300~630
φ0.2	20	0.010~0.030	0.010~0.030	11,500~30,000	300~950
φ0.3	30	0.015~0.030	0.015~0.030	11,500~30,000	300~950

長寿命化を実現 エンドミル専用開発された新素材を使用しています。

高い加工精度を実現 つなぎ部分がスムーズなことから高い加工精度を実現しました。

切削条件に合わせての加工が可能です。

COATING

コーティング

ドライ加工 [エアブロー・ミスト]

TiAlNコーティングにより、切削環境に配慮したドライカットに最適です。

ウェット加工 [水溶性油・油性]

TiCNコーティングにより、低い摩擦係数から耐溶着性に優れ、着色銅から難削材に効果的です。

SERVICE

サービス

**お客様の工具コスト削減を協力をサポートする
再研磨&コーティング。**

どのメーカーの工具でも新品同様に再生します。
30年の工具研削の実績と全機種NC機にて再研削。全品寸法チェックによる精度保証。



他社には見られない
新品同様で再研削、
再コーティングを致します。
お気軽にお問い合わせ下さい。



NT 日本ツール株式会社

お電話でのお問い合わせ・お申し込みは



0120-314-324

ファックスでのお問い合わせ・お申し込みは



0120-314-325

インターネットでのお申し込みは

ホームページアドレス

<http://www.nippon-tool.co.jp/>

本 社

岐阜県岐阜市今領3丁目10-12

TEL.058-277-8561 FAX.058-277-8562

東京営業所

東京都渋谷区代々木2-23-1

TEL.03-5333-1220 FAX.03-5333-1230

大阪営業所

大阪府大阪市東住吉区東田辺2丁目

TEL.06-4700-6161 FAX.06-4700-6162